

コンクリートポール用 鉛直水平器

テーパー1/75専用商品

(表)

※画像は開発中のものとなります。

※実際の製品とは仕様が異なる場合があります。



(裏)



【機能】

- ・ 測定種：テーパー1/75・水平・垂直
- ・ 固定バンド（通し孔）を使用し、コン柱でも手放し測定可能
- ・ 測定面に目盛り（長さ300mm）を印字
- ・ 製品長は300mm、不要時は腰袋に入れて施工可能
- ・ 専用保護カバーに入れて保管

ご使用前に必ずお読みください。

【使用方法】

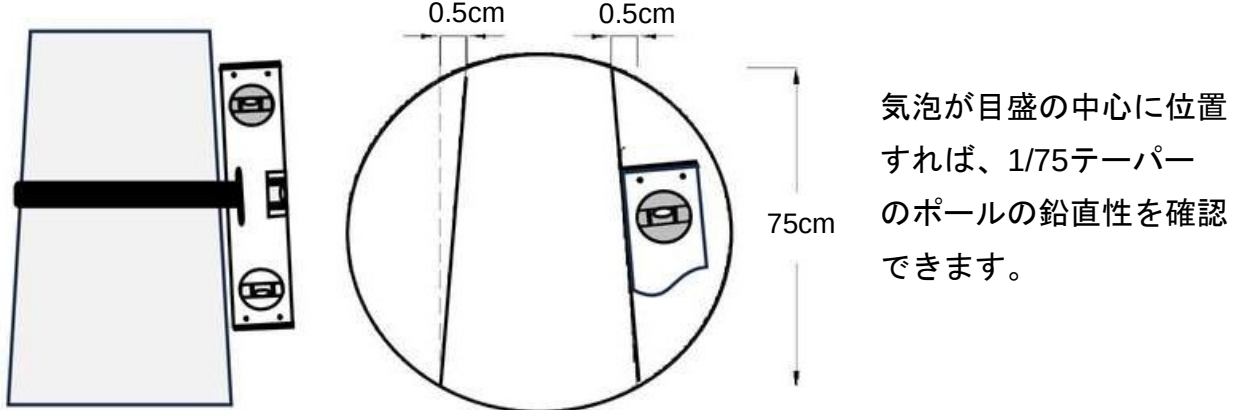

- 付属のバンドを水平器の長穴に通してポールに固定し使用する事もできます。
- テーパー用気泡管・垂直気泡管は気泡管上側で使用してください。

【注意】

- 必ず測定面を測定物平面に当て使用してください。上面、側面、端面では正確な測定はできません。
- 落下などの衝撃、測定面への付着物や傷により、正確な測定ができない場合があります。
- 使用前に測定面を点検した後、測定を行ってください。
- 表記精度、感度以上の測定用途には使用しないでください。
- 汚れは水又は中性洗剤を含ませた布で拭き取り、溶剤やアルコールは使用しないでください。

【水平・垂直気泡管】 感度：0.5mm/m=0.0286°
精度：±1.5mm/m=±0.0859°以内

【テーパー用気泡管】 感度：0.25mm/m=0.0143°
精度：±0.75mm/m=±0.0429°以内

【材質】 本 体：アルミ、ABS樹脂
気泡管：アクリル樹脂

【製造元】

 株式会社アカツキ製作所

〒623-8558 京都府綾部市井倉新町
石風呂 5 3 番地 TEL 0773-42-1001
FAX 0773-42-2043
<https://www.kod-level.co.jp/>

【販売元】

 日本コンクリート工業株式会社
NIPPON CONCRETE INDUSTRIES CO., LTD.

〒108-8560 東京都港区芝浦4丁目6番14号
NC芝浦ビル TEL 03-3452-1021 FAX 03-
3452-1161 <https://www.ncic.co.jp/>